



**ASTRA**

# TELEFONO del IP 9112i

Istruzioni per  
l'installazione

41-000107-04





## ACCORDO DI LICENZA DEL SOFTWARE

Aastra Telecom Inc., di seguito denominato "Venditore", garantisce all'Acquirente un licenza d'uso personale limitata, mondiale, non trasferibile, non sublicenziabile e non esclusiva per utilizzare il Software in formato oggetto esclusivamente con l'apparecchiatura per la quale il Software è previsto. Questo prodotto può integrare programmi concessi in licenza ad Aastra da fornitori terze parti, per la distribuzione ai sensi del presente accordo. Questi programmi sono riservati e proprietari e, in quanto tali, sono protetti dalla legge sul copyright come lavori non pubblicati e tutelati dai trattati internazionali in massima misura ai sensi della legge in vigore della giurisdizione dell'Acquirente. Inoltre, questi programmi riservati e proprietari sono lavori che rispondono ai requisiti della Sezione 401, titolo 17, del Codice degli Stati Uniti. L'Acquirente non dovrà divulgare a terzi i programmi e le informazioni riservate e proprietarie in questione e non dovrà esportare il Software dotato di licenza in altri paesi se non diversamente specificato in conformità con la legge e le limitazioni sull'esportazione degli Stati Uniti.

L'Acquirente accetta di non effettuare interventi di reverse-engineering, decompilare, smontare o esporre il software fornito in formato oggetto. L'Acquirente non deve modificare, copiare, riprodurre, distribuire, trascrivere, tradurre o trasformare il software in un formato o linguaggio leggibile tramite supporto elettronico o macchina, derivare il codice sorgente senza esplicita autorizzazione scritta del Venditore e relativi Fornitori né diffondere o divulgare diversamente il Software a terzi. Tutto il software fornito (sia esso parte del firmware o meno), comprese tutte le copie, sono e rimarranno di proprietà del venditore e relativi fornitori e sono soggetti ai termini e alle condizioni del presente accordo. Tutti i diritti riservati.

L'utilizzo di questo software da parte dell'acquirente implica tacitamente l'accordo dell'acquirente con i termini e le condizioni qui contenute. La rimozione o la modifica di marchi commerciali, avvisi di copyright, logo, ecc., oppure l'utilizzo del Software su qualunque apparecchiatura diversa da quella prevista o di qualunque altro materiale che viola il presente Accordo, porrà automaticamente a termine questa licenza. Se il presente Accordo viene terminato per motivi di violazione, l'Acquirente dovrà immediatamente interromperne l'utilizzo e distruggere o restituire al Venditore tutto il software dotato di licenza ed eventuali informazioni riservate o proprietarie del Venditore. In nessun caso il Venditore o i fornitori o licenziatari saranno responsabili di danni di qualunque tipo (compresi, ma non limitatamente a, danni per perdite di profitti aziendali, interruzione aziendale, perdita di informazioni aziendali, altre perdite pecuniarie o danni consequenziali) derivanti dall'uso o dall'inabilità all'uso del software, anche se il Venditore è stato avvisato dell'eventualità di tali danni.



Introduzione .....	1
Caratteristiche del telefono .....	1
Requisiti .....	1
Informazioni sulla guida .....	1
Componenti del telefono .....	2
Pannello tasti .....	3
Descrizione dei tasti .....	4
Installazione e impostazione.....	6
Connessione in rete condivisa.....	6
Connessione alla rete all'alimentazione .....	6
Collegamento di un ricevitore o di una Cuffia .....	7
Installazione della base .....	7
Montaggio a parete .....	7
Fissaggio della scheda porta numero .....	8
Inserire la scheda dei tasti programmabili nel telefono ..	8
Personalizzazione del telefono..	9
Impostazione delle opzioni .....	9
Altre caratteristiche del telefono .....	12
Regolazione del volume .....	12
Spia stato .....	12
Spia altoparlante .....	12
Spia indicatore Impost .....	12
Timer .....	12
Tasti programmabili .....	12
Uso del telefono con una cuffia.....	12
Effettuazione e ricezione di chiamate utilizzando una cuffia .....	13
Risoluzione dei problemi .....	14
Garanzia limitata .....	15



## Introduzione

Congratulazioni per l'acquisto del Modello 9112i IP Phone! Il 9112i comunica in una rete IP consentendo in tal modo di effettuare e ricevere le chiamate come con un normale telefono aziendale. Questa versione del 9112i supporta il protocollo SIP.

### Caratteristiche del telefono

- Schermo retroilluminato a tre righe
- 3 pulsanti di linea e chiamata con relative spie
- 2 tasti programmabili che possono essere impostati come tasti di composizione rapida/ o come tasti aggiuntivi di linea e chiamata
- Telefono viva voce
- Porta Ethernet 10/100 Mbps
- Il supporto alimentazione in linea, che elimina gli alimentatori.
- Alimentatore.

### Requisiti

- Sistema IP PBX basato sul protocollo SIP o rete installata e funzionante con un account SIP creato per il telefono 9112i.
- Accesso a un server TFTP (Trivial File Transfer Protocol).
- 802.3 LAN Ethernet/Ethernet veloce.
- Categoria 5/5e cablaggio diritto.
- Alimentazione Power over Ethernet (PoE) (accessorio facoltativo necessario solo in assenza di alimentazione in linea sulla rete).

## Informazioni sulla guida

In questo manuale si descrive come impostare fisicamente il nuovo 9112i. Le caratteristiche elencate nella presente guida non sono tutte disponibili di default e alcune di esse dipendono dal sistema telefonico o dal gestore del servizio. Contattare l'amministratore della rete per domande sulle caratteristiche e servizi disponibili nel sistema. Questa guida completa la *Guida per l'Amministratore 480i, 480i CT, 9112i, 9133i* e le *Istruzioni per l'uso del Modello Aastra 9112i*.

**La Guida per l'Amministratore 480i, 480i CT, 9112i, 9133i** si rivolge agli amministratori di rete, amministratori di sistema, sviluppatori e collaboratori che richiedono informazioni sull'installazione di questo prodotto su una rete IP.

**Nelle Istruzioni per l'uso del Modello Aastra 9112i** vengono spiegate le caratteristiche del telefono IP comunemente utilizzate per l'utente finale.

È possibile scaricare queste guide e le relative note, gli aggiornamenti del sistema e così via dal sito web [www.aastratelecom.com/IPPhones](http://www.aastratelecom.com/IPPhones).

## Componenti del telefono

Dopo avere rimosso l'imballo del telefono è necessario controllare che siano presenti tutti i componenti elencati di seguito. Qualora manchino dei componenti, contattare il fornitore del telefono.

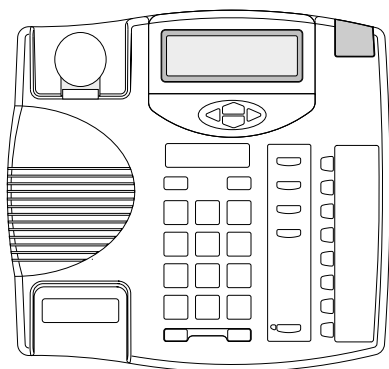

**Telefono**



**Microtelefono**

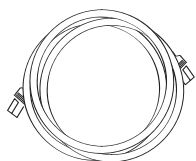

**Cavo Ethernet**

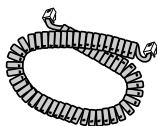

**Cavo del microtelefono**

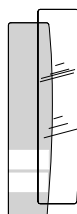

**Scheda tasti programmabili  
e copertura trasparente**

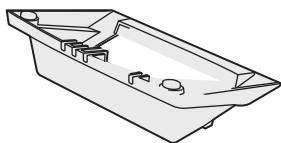

**Base del telefono**

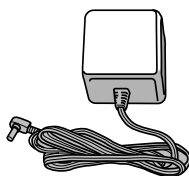

**Alimentatore**

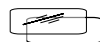

**Scheda portanumero  
e copertura  
trasparente**

# Pannello tasti

# Pannello tasti

Spia indicatoreImpost.

Display retroilluminato

Tasto opzioni

Tasti di navigazione

Microtelefono

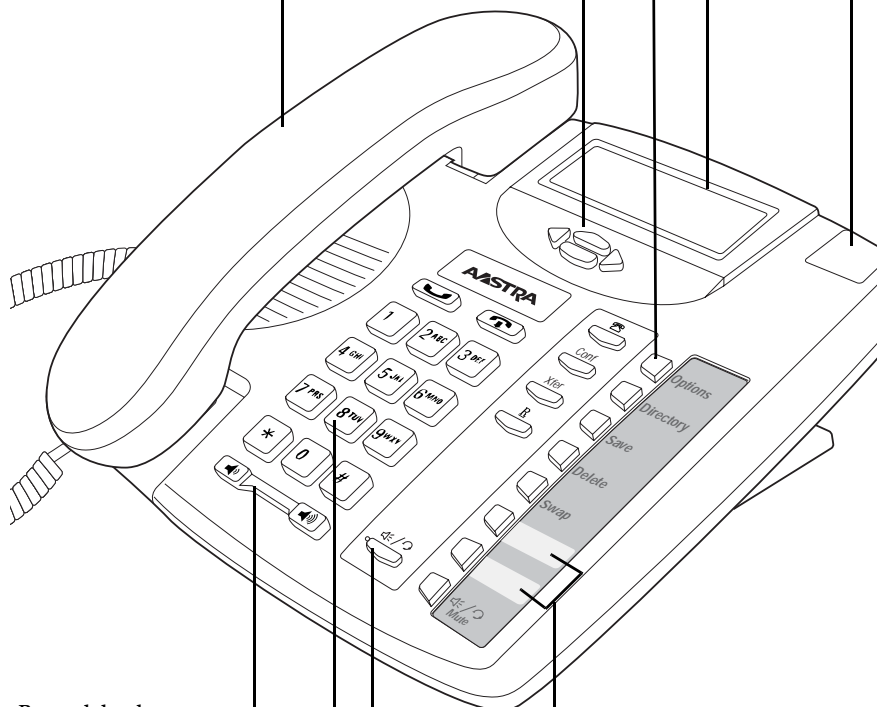





























Barra del volume

Tastiera

Spia altoparlante

2 Tasti programmabili.

## Descrizione dei tasti

Tasti	Descrizione dei tasti
	Mette in attesa una chiamata attiva. Per riprendere una chiamata messa in attesa premere nuovamente il tasto  o il tasto  .
	Premendo  si termina la chiamata attiva.  serve anche per uscire da un elenco aperto, proprio come  , senza che le modifiche vengano salvate.
	Premendo  si apre la Lista chiamate che può registrare fino a 200 chiamate ricevute
	Premendo  si inizia una chiamata in conferenza con la chiamata attiva. * Consultare le <i>Istruzioni per l'uso 9112i</i> per ottenere ulteriori informazioni.
	Premere  per trasferire la chiamata attiva a un altro numero. * Consultare le <i>Istruzioni per l'uso 9112i</i> per ottenere ulteriori informazioni.
	Ripete fino a 100 numeri selezionati in precedenza.
	Premere  per attivare la funzione viva voce in modo da effettuare e ricevere le chiamate senza sollevare il ricevitore. Quando è configurata l'opzione di modalità audio, questo tasto viene utilizzato per la commutazione tra le modalità cuffia e telefono vivavoce. Fare riferimento a " <a href="#">Personalizzazione del telefono</a> " alla pagina 9 per ottenere ulteriori informazioni.
	Regola il volume per il microtelefono, le cuffie, lo squillo e l'altoparlante. Fare riferimento a " <a href="#">Regolazione del volume</a> " alla pagina 12 per ottenere ulteriori informazioni.
	Premere  e  per spostarsi tra le schermate. Questi pulsanti consentono inoltre di scorrere le varie selezioni dei menu come la Lista opzioni. Premere  e  nella Lista opzioni per annullare o visualizzare l'opzione corrente. In modalità di modifica, premere  per CANCELLARE e premere  per IMPOSTARE l'opzione.
	Il pulsante  consente di accedere alle opzioni per la personalizzazione del telefono. È possibile che l'amministratore del sistema abbia già personalizzato alcune impostazioni. Consultare l'amministratore di sistema prima di modificare le sezioni riservate allo stesso.
	Memorizza fino a 200 nomi e numeri di telefono (memorizzati in ordine alfabetico).
	Utilizzare questo tasto per memorizzare numeri e i nomi nella rubrica, nei tasti programmabili e per salvare le impostazioni della funzione Opzione.
	Rimuove le voci nella lista della Rubrica, Ripetizione selezione o Lista chiamate.

Tasti	Descrizione dei tasti
<input type="checkbox"/> <i>Swap</i>	Mette in attesa la chiamata corrente e risponde a una chiamata in arrivo. Premendo nuovamente <input type="checkbox"/> <i>Swap</i> è possibile passare da una chiamata attiva a quell'altra.
<input type="checkbox"/> <i>Mute</i>	Esclude l'audio dal microfono in modo che il chiamante non possa ascoltare.

## Installazione e impostazione

Il telefono 9112i viene impostato come un collegamento di rete diretto alla presa a muro Ethernet. La corrente viene erogata attraverso l'alimentatore fornito. Se l'amministratore di sistema ha già impostato il telefono, fare riferimento alle *Istruzioni per l'uso del telefono 9112i* per ottenere informazioni sulla gestione delle chiamate, oppure rivolgersi direttamente all'amministratore di sistema.

### Connessione in rete condivisa

Per collegare un dispositivo in rete (ad esempio computer) al telefono è necessario collegare un cavo Ethernet alla porta di rete nella parte posteriore del telefono indicata con . Collegare l'altra estremità del cavo Ethernet alla presa di rete del dispositivo con cui si desidera condividere la connessione di rete.

**Note:** La presa installata nel 9112i non fornisce alimentazione ad altri dispositivi di rete.

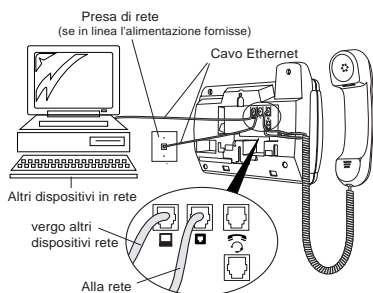

**Note:** Tutti i cavi Ethernet usati devono appartenere alla categoria 5/5e ed essere cavi diritti, come il cavo fornito con il telefono

## Connessione alla rete e all'alimentazione

Nella parte inferiore del telefono è presente la presa della porta per il cavo . Questa porta indicata con  viene utilizzata per collegare il telefono direttamente alla rete. Utilizzare l'alimentatore fornito dall'amministratore di sistema per collegare il telefono all'alimentazione.

1. Nella parte posteriore del telefono, collegare il cavo Ethernet (fornito con il telefono) alla porta della rete .
2. Collegare l'alimentatore alla presa nella parte posteriore del telefono.
3. Collegare l'altra estremità del cavo Ethernet alla presa di rete nel muro.
4. Collegare l'alimentatore a una presa di corrente.

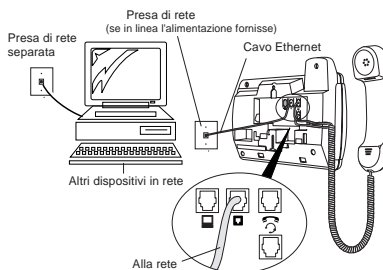

## Collegamento di un ricevitore o di una Cuffia

### Ricevitore

Capovolgere il telefono e individuare la presa del ricevitore indicata con . Inserire un'estremità del cavo del ricevitore nella presa fino in fondo. Successivamente far passare il cavo del ricevitore attraverso l'incavo. Collegare il ricevitore all'altra estremità del cavo del ricevitore.

### Cuffia (opzionale)

Capovolgere il telefono e individuare la presa della cuffia indicata con . Inserire il cavo della cuffia nella presa fino in fondo.

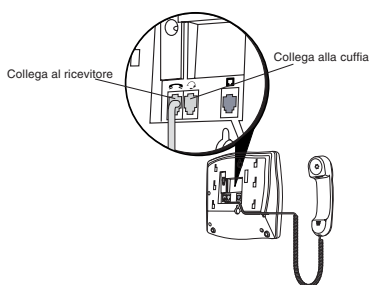

## Installazione della base

Far passare i cavi attraverso l'apertura della base. Fissare la base inserendo le linguette sopra la base stessa nei fori che si trovano nella parte inferiore del telefono. Successivamente spingere la base verso il telefono fino a fissarla in posizione. Premere i cavi negli alloggiamenti che si trovano nella parte inferiore della base. In questo modo la base può poggiare correttamente sulla superficie del tavolo.

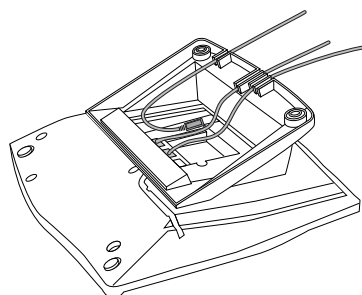

## Montaggio a parete

Per montare il telefono alla parete:

1. Montare la base del telefono, fornita in dotazione, alla parete attraverso i due fori appositamente ricavati nella base.  
**Attenzione:** Assicurarsi che gli ancoraggi a parete siano sufficientemente robusti da sopportare il peso del telefono e i cavi.
2. Collegare il cavo di rete e di alimentazione al telefono come indicato in "[Connessione alla rete all'alimentazione](#)" alla pagina 6.
3. Collegare il microtelefono e la cuffia al telefono come indicato in "[Collegamento di un ricevitore o di una Cuffia](#)" alla pagina 7.
4. Collegare il telefono alla base in modo che i quattro fori superiori nella parte inferiore del telefono siano allineati con le linguette della base. Successivamente spingere il telefono verso il basso fino a fissarlo in posizione.

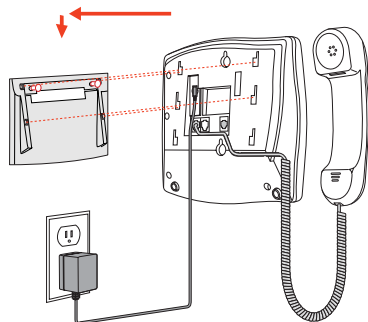

## Fissaggio della scheda portanumero

Scrivere il numero di telefono sulla scheda portanumero e fissarla nello spazio apposito ricavato sul telefono, sotto il microfono nel supporto del microtelefono. Piegare attentamente la copertura in plastica trasparente nello spazio sopra la scheda portanumero.

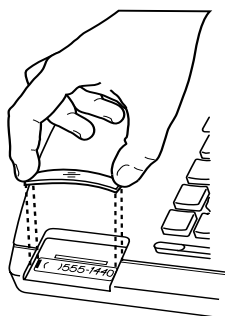

## Inserire la scheda dei tasti programmabili nel telefono

Questa scheda contiene i nomi delle funzioni relative ai tasti dedicati e gli spazi di identificazione delle etichette per i due tasti programmabili.









1. Inserire la scheda nello spazio predisposto per la scheda tasti programmabili sul telefono.
2. Piegare attentamente la copertura in plastica trasparente e metterla nella parte superiore della scheda tasti programmabili, nello spazio predisposto.



## Personalizzazione del telefono

Premere il pulsante  *Options* per accedere alla lista delle opzioni di configurazione.

### Impostazione delle opzioni

1. Premere il tasto  *Options* sul telefono per accedere alla lista opzioni.
2. Per selezionare un'opzione, utilizzare  e  per scorrere l'elenco oppure premere il numero corrispondente all'**Opzione**.
3. Per selezionare un' **Opzione**, premere il tasto  accanto all'**Opzione** desiderata.
4. Dopo avere raggiunto il menu Opzioni, seguire le istruzioni visualizzate per passare al sottomenu oppure per accedere a un'opzione (ovvero "Premere  per passare al successivo e  per entrare").
5. Seguire le istruzioni visualizzate per salvare le modifiche e uscire dall'opzione corrente.
6. Premere  *Options* o  in qualsiasi momento per uscire senza salvare le modifiche.

Le opzioni descritte di seguito possono essere configurate nel 9112i IP Phone:

### Lingua

Selezionare una lingua per i suggerimenti nel display.

**Note:** Le lingue supportate possono variare.

### Ora e data

Utilizzare queste opzioni per impostare l'ora locale sul telefono. A seconda del tipo di configurazione, l'impostazione dell'orario può venire programmata in base all'ora del sistema telefonico. È tuttavia possibile annullare questa impostazione in qualsiasi momento e modificare manualmente la data e l'ora. Contattare l'amministratore del sistema per ulteriori informazioni.

#### A) Server orari

Contattare l'amministratore di sistema prima di modificare questa opzione.

Se l'opzione Server orari è attivata, il display mostra l'indirizzo IP da cui il telefono ricava le informazioni sulla data e sull'orologio di rete.

All'accensione di 9112i IP Phone il telefono cerca automaticamente i server orari. Se i Server orari sono sconosciuti al 9112i, l'indirizzo IP viene visualizzato come 0.0.0.0 e l'ora e la data della schermata principale appaiono nel formato 1 gennaio 2000 12.00. Se l'opzione server orari è disabilitata, il display mostra il messaggio "Ora rete disattivata". È possibile impostare manualmente l'ora e la data sul telefono.

#### B) Imposta ora

Quest'opzione mostra l'Ora rete quando l'opzione Server orari è attivata. Consente anche di impostare manualmente l'orario.

**Note:** Impostando manualmente l'orario, il telefono cerca di sincronizzare l'ora con i server orari soltanto dopo avere riavviato il sistema.

**C) Formato ora**

Selezionare un formato per l'ora da visualizzare come orario nel telefono (12 o 24 ore).

**D) Imposta data**

Quest'opzione mostra la Data di rete quando l'opzione Server orari è attivata.

Consente anche di impostare manualmente la data.

**Note:** Impostando manualmente la data, il telefono cerca di sincronizzare la data con i Server orari soltanto dopo avere riavviato il sistema.



**E) Fuso orario**

Scegliere il fuso orario corrente. Selezionare il paese scorrendo le voci nell'elenco oppure digitando il codice del paese (ad esempio CA, US), successivamente scegliere il fuso orario adatto a quel paese dall'elenco.



**F) Ora legale**

Questa opzione consente di specificare l'ora legale.

**Imposta squillo**

Utilizzare  e  per scorrere le voci dell'elenco e selezionare u'**Opzione**. Usare la barra del volume  per aumentare o ridurre il livello del volume dello squillo.



**Cancela messaggio in attesa**

Utilizzare  e  per passare all'opzione e premere  per cancellare. La spia lampeggia nuovamente quando vi sono altri messaggi in attesa.

 **Rettifica contr.\***

Utilizzare i tasti freccia di navigazione per visualizzare le 8 impostazioni del contrasto che schiariscono oppure oscurano il display.

**Tastiera interattiva\***

Questa opzione serve per abilitare o disabilitare la modalità Tastiera interattiva. Quando l'opzione Tastiera interattiva è abilitata, il telefono 9112i IP compone automaticamente il numero e attiva la modalità Viva voce non appena viene premuto un tasto. Quando l'opzione Tastiera interattiva è disabilitata, è necessario sollevare il ricevitore e comporre prima il numero oppure premere  prima di chiamare il numero. Premere  per abilitare o disabilitare la tastiera.



**Impost. cuffia**



Questa opzione consente di:

- scegliere la modalità audio desiderata
- selezionare il volume del microfono della cuffia.

**Modalità audio**

Il telefono 9112i consente di utilizzare un ricevitore, una cuffia oppure un viva voce per la gestione delle chiamate in entrata e in uscita. La modalità audio offre diverse combinazioni di questi tre metodi allo scopo di fornire la massima flessibilità nella gestione delle chiamate. Vi sono quattro opzioni di modalità audio tra cui scegliere:

- **Altoparlante:** impostazione predefinita. È possibile effettuare o ricevere le chiamate attraverso il ricevitore o il microtelefono viva voce e passare da una modalità all'altra premendo il pulsante  sul telefono. In modalità audio altoparlante, sollevare il ricevitore e premere  per passare dalla modalità telefono vivavoce alla modalità ricevitore e viceversa.

- **Cuffia:** scegliere questa impostazione se si desidera effettuare o ricevere una chiamata utilizzando la cuffia. È possibile passare dalla modalità cuffia alla modalità ricevitore e viceversa premendo il pulsante  sul telefono.
- **Altoparlante/Cuffia:** le chiamate in entrata vengono inviate al telefono vivavoce. Premendo il pulsante  sul telefono si può passare dalla modalità microtelefono vivavoce alla modalità cuffia e ricevitore.
- **Cuffia/Altoparlante:** le chiamate in entrata vengono inviate alla cuffia. Premendo il pulsante  sul telefono si può passare dalla modalità cuffia alla modalità microtelefono vivavoce e ricevitore.

### **Vol. cuffia**

Per selezionare il volume cuffia, premere  dopo avere selezionato l'opzione `Impost.cuffia` e scegliere il livello del volume dalle opzioni disponibili.

### **Impostazioni Rete**

Questa opzione è riservata esclusivamente all'amministratore di sistema e richiede una password di accesso. Vedere la *Guida per l'amministratore Aastra 480i, 480i CT, 9112i, 9133i* per ottenere ulteriori informazioni.

### **Parametro SIP**

Questa opzione è riservata esclusivamente all'amministratore di sistema e richiede una password di accesso. Vedere la *Guida per l'amministratore Aastra 480i, 480i CT, 9112i, 9133i* per ottenere ulteriori informazioni.

### **Stato telefono**

Questa opzione consente di:

- visualizzare lo stato della rete
- visualizzare l'indirizzo IP del telefono
- visualizzare la versione del firmware
- riaccendere il telefono

Esiste anche un'opzione riservata esclusivamente all'amministratore di sistema che consente di riportare le impostazioni del telefono a quelle predefinite di fabbrica. Consultare l'amministratore di sistema per ottenere ulteriori informazioni.



### **Contattare l'amministratore di sistema prima di modificare le impostazioni del telefono.**

\*La disponibilità della funzione dipende dal sistema telefonico, dal gestore del servizio o dalla versione di 9112i utilizzata.

## Altre caratteristiche del telefono

### Regolazione del volume

Premere il pulsante del volume  per regolare il volume del microtelefono, cuffia, altoparlante e squillo.

- Per regolare il volume dello squillo si deve lasciare il ricevitore nel supporto e premere il pulsante del volume  quando non vi sono chiamate. Vi sono 8 impostazioni per la suoneria; il display visualizza l'impostazione del volume dello squillo corrente.
- Per regolare il volume del ricevitore, sollevare il ricevitore e premere il pulsante del volume durante una chiamata. Il microtelefono mantiene questo livello di volume fino a una nuova regolazione.
- Per regolare il volume della cuffia, premere il pulsante del volume durante una chiamata. La cuffia mantiene questo livello di volume fino a una nuova regolazione.
- Per regolare il volume dell'altoparlante si deve premere il pulsante del volume mentre l'altoparlante è attivato (attivarlo premendo ). L'altoparlante mantiene questo livello di volume fino a una nuova regolazione.

### Spie stato

La spia altoparlante accanto al tasto  e la spia indicatore Impost. nella parte superiore del telefono mostrano gli stati del telefono.

### Spia altoparlante

- La spia dell'altoparlante è continua: La chiamata è in Viva voce (telefono viva voce).
- La spia dell'altoparlante lampeggia lentamente: Si sta utilizzando la cuffia.
- La spia dell'altoparlante lampeggia velocemente: La chiamata è in modalità silenziosa. Premere  per disabilitare la modalità silenziosa della chiamata.

### Spia indicatore Impost

- La spia lampeggia lentamente: Vi sono nuovi messaggi vocali.
- La spia lampeggia velocemente e la suoneria è attivata: È in arrivo una chiamata.

### Timer

- Quando si effettua una chiamata o si risponde, il Timer mostra il tempo trascorso per quella chiamata.



### Tasti programmabili

Il 9112i è dotato di 2 tasti programmabili che possono essere impostati per la selezione rapida o che possono essere configurati come tasti di linea aggiuntivi. Contattare l'amministratore di sistema oppure consultare le istruzioni per l'uso 9112i per ottenere ulteriori informazioni sui tasti programmabili.

### Uso del telefono con una cuffia

Il 9112i accetta le cuffie grazie alla predisposizione della spina modulare montata nella parte posteriore del telefono. Contattare il rivenditore o il distributore di apparecchi telefonici per acquistare una cuffia compatibile. Quando si usa una cuffia, il cliente è tenuto a leggere e rispettare tutte le norme di sicurezza indicate nel manuale di istruzioni della cuffia.

## Effettuazione e ricezione di chiamate utilizzando una cuffia

1. Assicurarsi di avere selezionato una modalità audio cuffia nel menu Opzioni. Vedere ["Personalizzazione del telefono"](#) alla pagina 9 per ottenere ulteriori informazioni.
2. Collegare la cuffia nella presa.
3. Premere il tasto  per ottenere il segnale di linea libera o per rispondere a una chiamata in arrivo. In base alla modalità audio selezionata nel menu **Opzioni** il segnale di linea libera o la chiamata in arrivo saranno ricevuti nella cuffia o nel telefono viva voce.
4. Premere  per terminare la chiamata.

## Risoluzione dei problemi



### ***Perché la spia non è accesa in presenza di un nuovo messaggio Voice Mail?***

Per utilizzare questa funzione, il sistema telefonico o il provider dei servizi deve fornire un servizio "visivo" relativamente ai messaggi in attesa. Per ottenere ulteriori informazioni contattare l'amministratore di sistema.

### ***Perché il microtelefono non funziona?***

Controllare che il cavo del microtelefono sia correttamente collegato alla presa del ricevitore e non alla presa della cuffia.

### ***Perché il microtelefono non funziona?***

Se premendo  la spia dell'altoparlante lampeggia e non si sente il segnale di linea libera, è stata utilizzata l'opzione Imposta cuffia per programmare il telefono per l'uso con la cuffia; premere  una seconda volta. Se la spia si spegne, il telefono è stato programmato per essere utilizzato esclusivamente con una cuffia o viva voce. Se la spia rimane continua e si sente il segnale di linea libera, è possibile scegliere alternativamente tra telefono vivavoce e cuffia premendo . Consultare "[Personalizzazione del telefono](#)" alla pagina 9 per vedere le istruzioni su come modificare le impostazioni della cuffia.

### ***Perché il display è vuoto?***

Assicurarsi che il telefono sia alimentato correttamente. Se la rete non fornisce tensione in linea Ethernet, è possibile ottenere un accessorio aggiuntivo come alimentatore in linea Aastra PoE per fornire alimentazione sulla Ethernet a livello locale al telefono. Consultare "[Connessione alla rete e all'alimentazione](#)" alla pagina 6 per ottenere ulteriori informazioni.

### ***Perché è possibile visualizzare una sola opzione quando l'installatore o le istruzioni per l'uso afferma che ne esistono di più?***

Il display del telefono mostra soltanto un'opzione per volta. Per vedere altre opzioni, premere il tasto freccia verso il basso .

### ***È possibile spegnere la spia sul display?***

No. Si può solo regolare il contrasto del display.

### ***Perché lo schermo sfarfalla?***

Assicurarsi che i cavi siano fatti passare correttamente attraverso la base. Controllare che la base sia stata fissata in posizione.

## Garanzia limitata

Aastra Telecom garantisce questo prodotto da difetti e funzionamento improprio per un periodo di un (1) anno dalla data dell'acquisto. In caso di difetti o funzionamento improprio Aastra Telecom può a propria discrezione e come rimedio esclusivo riparare o sostituire il telefono gratuitamente, a condizione che questo venga restituito durante il periodo di validità della garanzia.

Se per eseguire le riparazioni vengono impiegati dei pezzi di ricambio, questi possono essere rimessi a nuovo oppure possono contenere dei materiali rinnovati.

Qualora si rendesse necessaria la sostituzione dell'apparecchio telefonico, questo può essere cambiato con un telefono rimesso a nuovo dello stesso modello e colore. Se fosse necessario riparare o sostituire un apparecchio telefonico difettoso o non funzionante durante il periodo di validità della garanzia, le clausole della presente garanzia sono applicabili all'apparecchio telefonico riparato o sostituito fino alla scadenza di novanta (90) giorni dalla data del ritiro, o data di spedizione al cliente dell'apparecchio riparato o sostituito, oppure fino alla fine del periodo di garanzia originale, a prescindere dalla data che viene per ultima. Alla consegna degli apparecchi telefonici per le riparazioni durante il periodo di garanzia deve essere consegnata anche la prova di acquisto del prodotto con la relativa data.

### Esclusioni

Aastra Telecom non garantisce la compatibilità dei propri apparecchi telefonici con i componenti di altre compagnie telefoniche. La presente garanzia non copre eventuali danni al prodotto causati da installazione o funzionamento impropri, modifiche, sinistri, negligenza, abuso, uso improprio, incendio o cause naturali come tempeste o inondazioni, verificatisi dopo l'acquisto del telefono.

Aastra Telecom non è responsabile per danni secondari o indiretti comprese, ma non limitatamente a, perdite, danni o spese derivanti direttamente o indirettamente dall'uso da parte del cliente o dall'inabilità all'uso di questo telefono, sia separatamente che in combinazione con altre apparecchiature. Tuttavia, questo paragrafo non è da considerarsi valido in caso di danni indiretti derivanti da lesioni a persone provocate da telefoni utilizzati o acquistati principalmente per uso a scopo personale, familiare o domestico.

Questa garanzia espone tutte le responsabilità e obblighi di Aastra Telecom relativamente alla violazione della garanzia, inoltre le garanzie esposte o limitate in allegato sono le uniche garanzie valide e sostituiscono ogni altra forma di garanzia, espressa o implicita, comprese le garanzie o idoneità per scopi particolari e commerciabilità.

### Servizi di riparazione in garanzia

Qualora l'apparecchio si guastasse durante il periodo di garanzia;

**In Nordamerica** chiamare 1-800-574-1611 per ottenere ulteriori informazioni.

**Fuori dal territorio nordamericano**, contattare i rappresentanti di vendita per ottenere ulteriori informazioni.

Il cliente è tenuto a sostenere le eventuali spese di spedizione. Quando questo telefono viene restituito per ottenere servizi in garanzia, è necessario presentare la prova di acquisto.

## **Dopo il periodo di garanzia**

Aastra Telecom offre servizio di riparazione e assistenza per questo prodotto al di fuori del periodo di garanzia. Tale servizio prevede la riparazione o sostituzione del prodotto Aastra Telecom, a discrezione di Aastra Telecom, a fronte di un costo fisso. Il cliente si impegna a sostenere tutte le spese di spedizione. Per ulteriori informazioni e istruzioni di spedizione;

**In Nordamerica** contattare il nostro numero di assistenza clienti: 1-800-574-1611.

**Al di fuori del territorio nordamericano** contattare il rappresentante di vendita.

**Note:** le riparazioni su questo prodotto possono essere eseguite esclusivamente dal produttore e dagli agenti autorizzati o da altre persone espressamente autorizzate. Questa restrizione vale durante e dopo il periodo di garanzia. Eventuali riparazioni non autorizzate annulleranno la validità della garanzia.

## A

- Altoparlante 10, 12, 14
- Altre caratteristiche del telefono 12

## C

- Cambia 5
- Caratteristiche 1
- Cavo Ethernet 6
- Connessione
  - All'alimentazione 6
  - alla rete 6
  - Ricevitore o cuffia 7
- Connessione in rete condivisa 6
- Cuffia 7, 10, 12

## D

- Descrizione dei tasti 3, 4
- Display retroilluminato 3

## E

- Effettuazione e ricezione di chiamate 13

## F

- Fuso orario 10

## G

- Garanzia 15

## I

- Imposta
  - data 10
  - ora 9
- Installazione della base 7
- Installazione e configurazione 6
- Introduzione 1, 15

## L

- Lingua 9

## M

- Messaggio in attesa 10
- Microtelefono 3, 7
- Modalità audio 10

## O

- Opzioni
  - Canc. mess. 10
  - Impost. cuffia 10
  - Imposta squillo 10
  - Impostazione 9
  - Impostazioni Rete 11
  - Lingua 9
  - Ora e data 9
  - Parametro SIP 11
  - Rettifica contr. 10
  - Stato terminale 11
  - Tastiera interattiva 10
  - Tasto 3, 4, 9

- Ora e data 9

- Ora legale 10

## P

- Personalizzazione del telefono 9
- Presenza della porta per il cavo 6

## R

- Regolazione del volume 12
- Requisiti 1
- Rete 6, 11
- Rettifica contr. 10

## S

- Scheda portanumero 8
- Scheda tasti programmabili 8
- Server orari 9
- SIP 11
- Spia 3, 12, 14
- Spia altoparlante 3, 12
- Spia indicatore 3, 12
- Spie stato 12

**T**

Tasti di navigazione 3, 4

Tasti programmabili 3, 12

Tastiera 3, 10

Tasto

Attesa 4

Cambia 5

Conferenza 4

DEL 4

Lista chiamate 4

Opzioni 4, 9

Rubrica 4

Salva 4

Silenzio micro 5

Tasto di ripetizione della  
selezione 4

Trasferimento 4

Viva voce 4

Volume 4

Tasto conferenza 4

Tasto di ripetizione della selezione 4

Tasto Hold 4

Tasto silenzio micro 5

Tasto trasferimento 4

Tasto viva voce 4

Telefono

Caratteristiche 1

Componenti 2

Timer 12

**V**

Volume

Tasto 3, 4



Se avete letto questo proprietario manuale ed avete consultato la sezione di analisi guasti ed ancora avete problemi, visitare prego il nostro Web site a [www.aastra.com](http://www.aastra.com), o denominare 1-800-574-1611 per assistenza tecnica.

© Aastra Telecom Inc. 2005 41-000107-04 Rev 00

eud-0902\_it/1.0